

Ficha técnica

Título	Manilha reta tipo DEE europeu.
---------------	--------------------------------

1.- Objeto e campo de aplicação.

As manilhas retas são acessórios para a união de cabos, correntes e outros sistemas. São compostas por corpo e pino de aço com banho de zinco eletrolítico.

São usadas em operações de fixação e amarrações não permanentes.

São recomendadas para o uso com lingas de um ramal.

A escolha deve ser realizada de acordo com a carga a suportar, sendo que a carga aplicada deve ser perpendicular à manilha. Sempre será necessário verificar se a rosca do pino está bem apertada na rosca do corpo da manilha.

Devem ser realizadas inspeções periódicas das manilhas para verificar o bom estado das mesmas.

2- Dimensões e cargas WLL

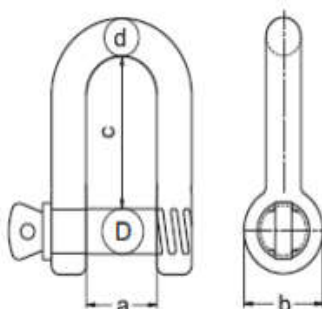

MEDIDA	a	C	D	D	b	WLL
	nom	Nom	nom	Nom	nom	kg
5	10	19	5	5	11	80
6	13	25	6	6	11	100
8	16	32	8	8	18	200
10	19	38	10	10	20	320
12	25	51	12	12	26	520
14	30	55	14	14	27	650
16	32	64	16	16	33	800
20	38	76	20	20	40	1100
22	44	89	22	22	50	1500
25	51	100	25	25	57	2100
28	57	115	28	28	68	3000
32	64	127	32	32	73	3500
36	76	152	36	38	85	3500
38	76	152	38	38	85	5000
42	85	155	40	42	80	6000
45	90	180	45	45	96	7000
50	102	200	50	50	106	8000

3- Instalação e recomendações

Antes de cada utilização, recomenda-se uma inspeção das manilhas para garantir que:

- **O pino e a manilha são da mesma medida.**
- **As roscas não estão danificadas.**
- **O corpo e o pino não estão dobrados.**
- **Não apresentam desgaste nem falta de material.**

As manilhas devem ser escolhidas de acordo com as cargas a suportar. Ao utilizá-las, será necessário evitar que se originem cargas laterais, devendo receber a carga ao longo do eixo da sua linha central.

As manilhas não devem ser modificadas, tratadas termicamente ou revestidas sem a aprovação do fabricante.

Não se recomenda o uso das manilhas fora do intervalo de temperatura de -20 °C a 200 °C.