

Fiche technique

Titre	Tendeur crochet / crochet
Norme	DIN 1480

1.- Objet et domaine d'application.

Tendeur de câble composé d'un crochet et crochet, fabriqué en acier forgé avec un revêtement de zinc électrolytique.

L'un des éléments est fileté à gauche et l'autre à droite. Les tendeurs sont marqués du système métrique et d'un "L" en cas de rotation à gauche.

L'accessoire doit effectuer la tension en tournant le corps du tendeur jusqu'à ce que la tension désirée soit obtenue.

Les tendeurs doivent être choisis en fonction du logement du crochet et de la charge à supporter. Il est toujours conseillé de faire fonctionner le tendeur en ligne droite ou en traction pour assurer une bonne performance.

2- Dimensions du produit et charges WLL

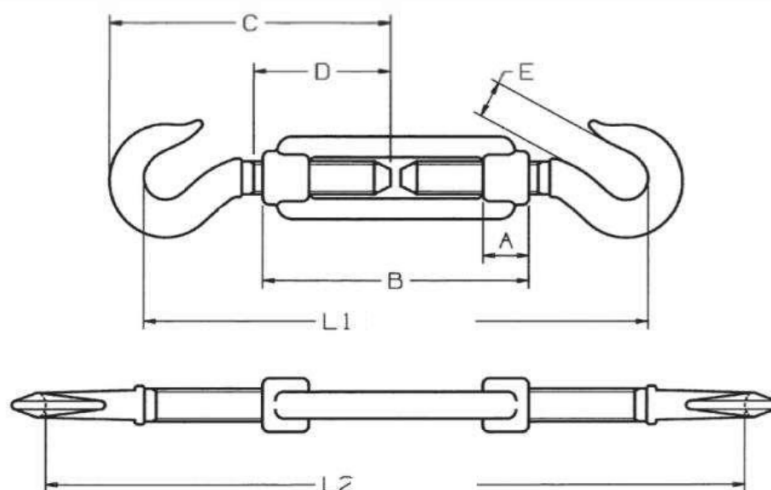

M	A	B	E	D	C	L1	L2	WLL
M5	10	70	8	35	57	110	160	50
M6	12	110	8	55	76	155	235	75
M8	15	110	10,5	57	89	160	240	165
M10	18	125	13	68	103	200	270	235
M12	21	125	16	70	121	205	270	320
M14	24	140	18	75	144	245	330	420
M16	27	170	20	188	172	285	390	530
M20	34	200	21	105	185	315	425	730
M22	36	220	24	118	216	330	450	1120
M24	39	255	26	135	225	405	570	1550
M30	45	255	34	135	250	450	595	2240
M36	55	295	46	160	284	516	676	3530